

VII – CONSEILS ET ENTRETIEN

- Afin de prolonger la durée de vie de la bâche nous conseillons d'isoler les tubes en contact avec celle-ci avec un ruban adapté.
- Laver la bâche uniquement à l'eau.
- Il est conseillé de bien fixer la serre au sol.
- En cas de grand vent fermer impérativement toutes les ouvertures.

MODE D'EMPLOI

SERRE 3 x 8 x 2 m

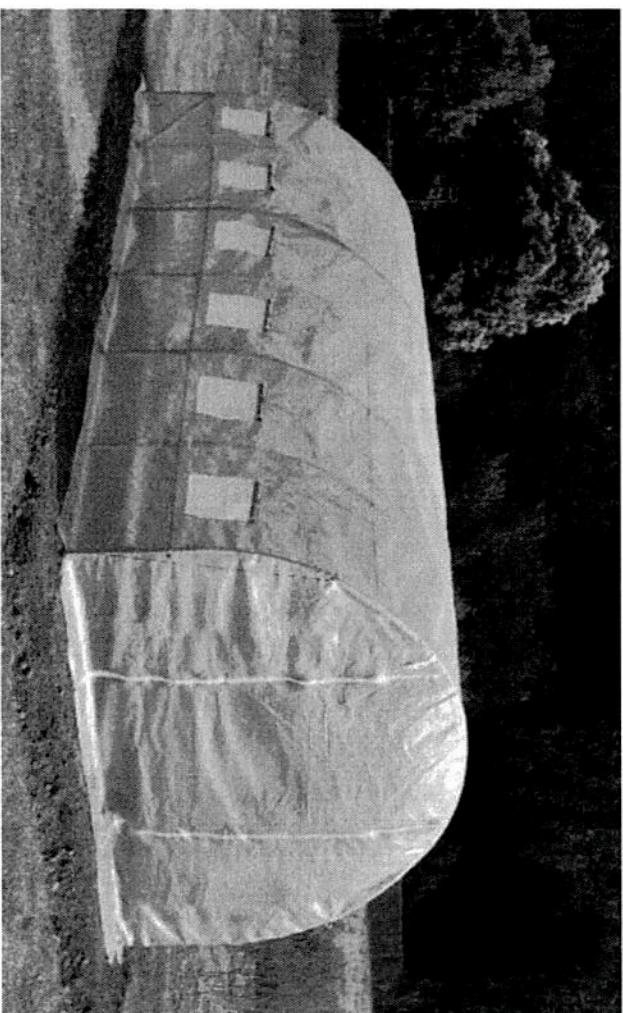

Photo non contractuelle



7



SOMMAIRE

I - AVERTISSEMENTS.....	p.2
II - RETOUR ET GARANTIE.....	p.3
III - PRESENTATION.....	p.3
IV - CARACTERISTIQUES.....	p.3
V - LISTE DES PIECES.....	p.4
VI - MONTAGE ET UTILISATION.....	p.5-6
VII - CONSEILS ET ENTRETIEN.....	p.7

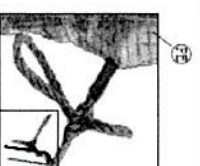
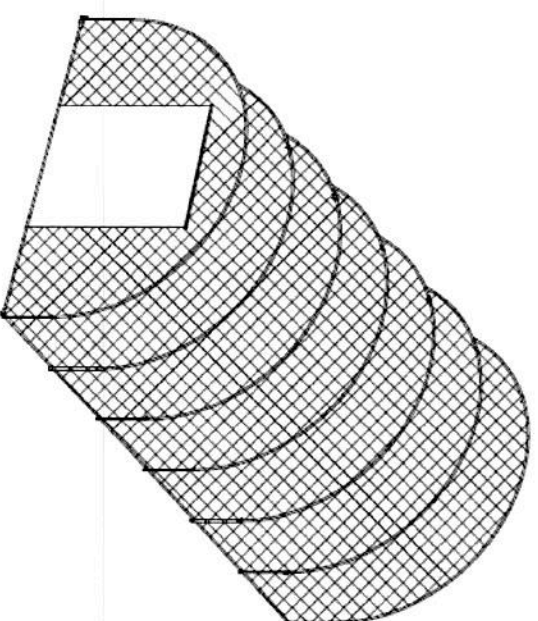
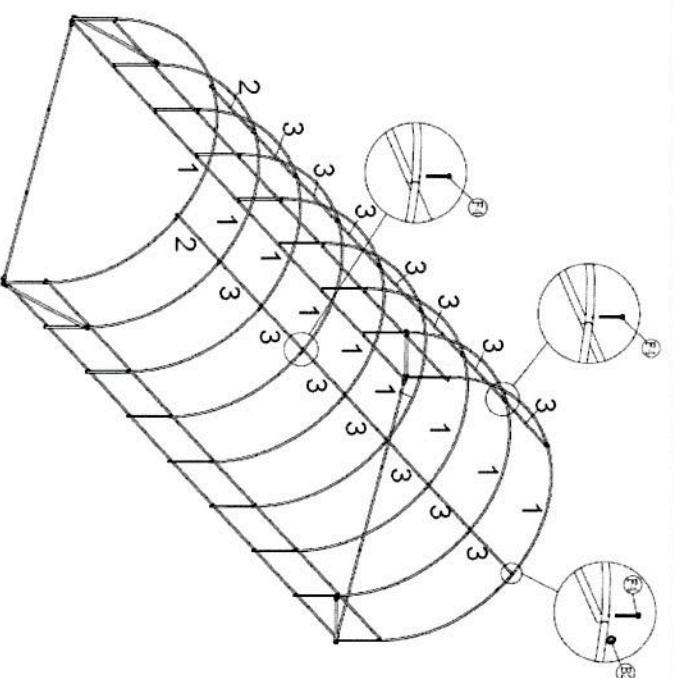

Merci d'avoir acheté la serre 3 x 8 x 2 m.

Tout individu souhaitant utiliser la serre doit lire et comprendre le présent manuel.

ATTENTION : Toute modification du produit ou tout emploi différent de celui indiqué dans le présent manuel peut provoquer des dysfonctionnements, des dégâts matériels et physiques et annule la garantie.

I - AVERTISSEMENTS

- **CE PRODUIT DOIT ETRE INSTALLE PAR UN ADULTE.**
- Ne pas utiliser de produits nettoyants à base de solvants ou de détergents, cela peut détériorer votre serre.
- La qualité du produit peut être altérée avec les effets du temps (Soleil, radiation UV, pluie, humidité...) nous conseillons d'isoler les tubes en contact avec la bâche avec un ruban adapté.
- **Ne pas utiliser la serre si l'un des éléments est endommagé ou manquant.**
- **Le mauvais montage ou positionnement de cette serre peut s'avérer dangereux.**

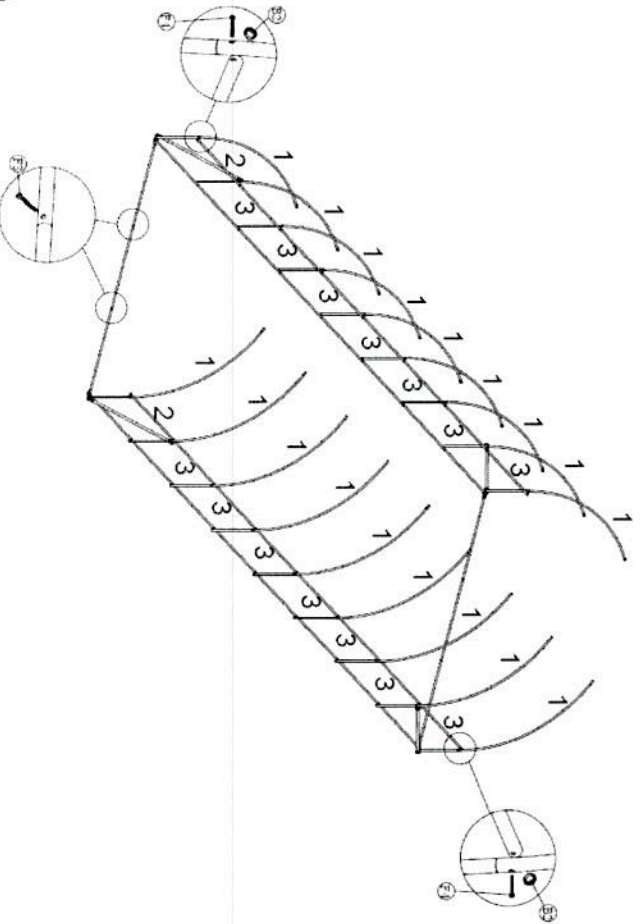
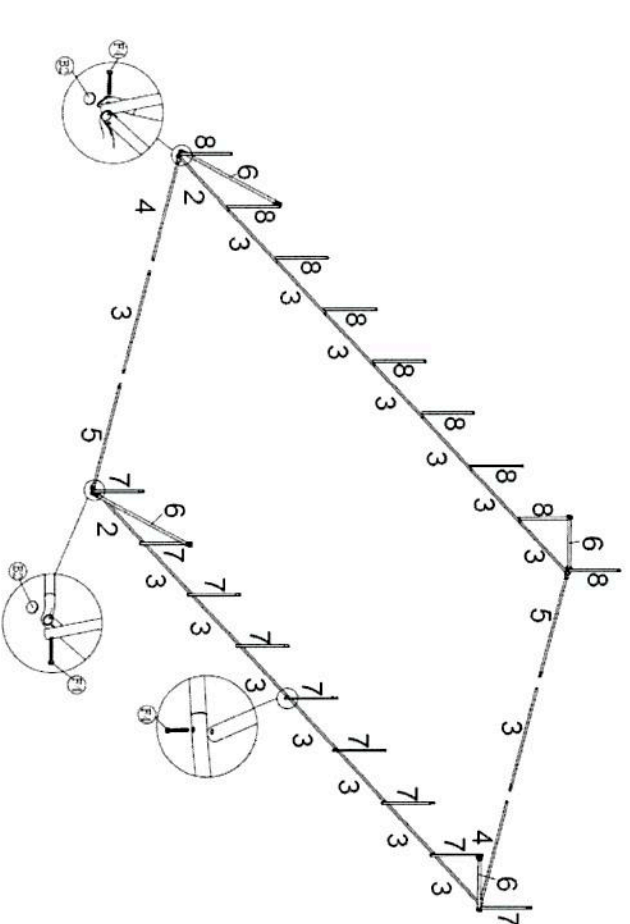

H – RETOUR ET GARANTIE

- ▲ Avant toute installation, vérifiez que vous avez bien reçu un colis complet, sans pièces manquantes. S'il vous manque des pièces ou si le produit est arrivé endommagé, retournez-le dans son emballage d'origine auprès du revendeur.
- ▲ La garantie légale de conformité est de 2 ans.

















III – PRESENTATION

Idéale pour cultiver efficacement en toutes saisons ! Cette serre géante protège vos cultures en hiver et permet de booster leur croissance au printemps et en été. Ses arceaux renforcés et sa bâche armée 140 gr/m² indéchirable lui confèrent robustesse et longévité quelles que soient les conditions climatiques. Elaborée avec l'aide de professionnels du jardinage, elle s'adapte à toutes les situations. Elle peut même vous servir d'abri de jardin.

IV – CARACTERISTIQUES

- Serre 3x8 m
- Surface : 24m²
- Taille du produit : 800X300X200 cm
- Bâche renforcée en polyéthylène
- Matière : 140g/m² vert ou blanc, Anti UV

V – LISTE DES PIÈCES

Elément	NO.	Qté.	Elément	NO.	Qté.
	1	27		7	9
	2	6		8	9
	3	44			
	4	2			
	5	2		F3	4
	6	4		F4	54
				B2	12
				D1	58
				B	1
				PE	1
				R	4
				A	4
				T	1